

ENGLISH: Installation instructions - supplementary kit for lining

LSB/LSC + GIL/GDL „CABRIO“

DEUTSCH: Einbauanleitung - Innenfutter-Zusatzelement für

LSB/LSC + GIL/GDL „CABRIO“

FRANÇAIS : Notice d'installation du kit complémentaire de l'habillage

LSB/LSC + GIL/GDL „CABRIO“

DANSK: Monteringsvejledning - Forlænger element til lysningspanel

LSB/LSC + GIL/GDL „CABRIO“

NEDERLANDS: Inbouw instructies - Aanvullend element voor interieurafwerking

LSB/LSC + GIL/GDL „CABRIO“

**VELUX®**

**LLB/LLC**

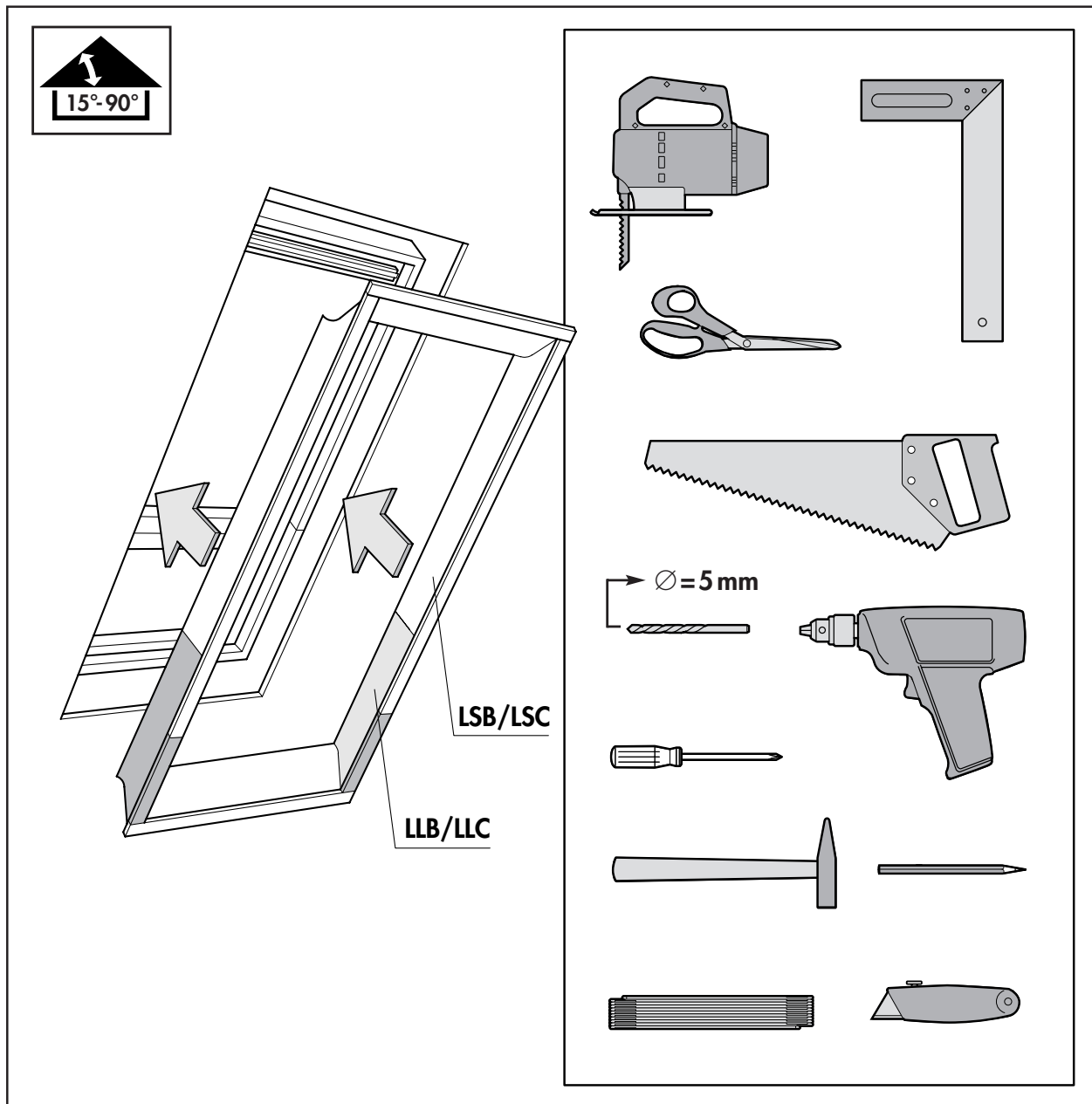

A: VELUX-DACHFLÄCHENFENSTER  
Ges.m.b.H.  
☎ 02245/32 3 50

AUS: VELUX (AUSTRALIA) PTY. LTD.  
☎ (02) 9550 3288

B: N.V. VELUX-BELGIUM S.A.  
☎ (010) 42.09.09

CDN: VELUX-CANADA INC.  
☎ 1 905 829 0280

CH: VELUX (SCHWEIZ) AG  
☎ 062/289 44 44

D: VELUX GMBH  
☎ 0180-333 33 99

DK: VELUX OVENLYSVINDUER A/S  
☎ 45 16 45 16

E: VELUX A/S  
Sucursal en España  
☎ (91) 345 90 52

F: VELUX-FRANCE  
☎ 01.64.54.22.00

FIN: OY VELUX AB  
☎ 09-887 0520

GB: THE VELUX COMPANY LTD.  
☎ 01 592 778 250

I: VELUX-ITALIA S.p.A.  
☎ 045/6173666

IRL: THE VELUX COMPANY LTD.  
☎ (01) 848 8775

J: VELUX-JAPAN LTD.  
☎ 06 (6300) 5036

N: VELUX-NORGE A/S  
☎ 22 51 06 00

NL: VELUX NEDERLAND B.V.  
☎ 030 - 6 629 629

NZ: VELUX NEW ZEALAND LTD.  
☎ 09-6344 126

P: VELUX A/S  
Sucursal em Portugal  
☎ 21 847 94 01

RA: VELUX ARGENTINA S.A.  
☎ 0 114 711 5666

RCH: VELUX-CHILE LTDA.  
☎ 231.18.24

S: VELUX SVENSKA AB  
☎ 042/144450

USA: VELUX-AMERICA INC.  
☎ 1-800-88-VELUX

[www.VELUX.com](http://www.VELUX.com)

- As an example these instructions show an installation, where ☆ points upwards (roof pitch 43°-90°).
- In dieser Anleitung wird als Beispiel ein Einbau mit ☆ oben gezeigt (Steile Dachneigung 43°-90°).
- Cette notice montre comme exemple une installation où le signe ☆ se trouve en partie supérieure (pentes de 43° à 90°).
- I denne vejledning vises som eksempel en indbygning, hvor ☆ vender opad (taghældning 43°-90°).
- Deze instructies hebben in het voorbeeld de ☆ omhoog (dakhelling 43°-90°).

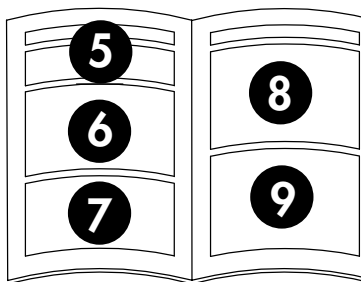
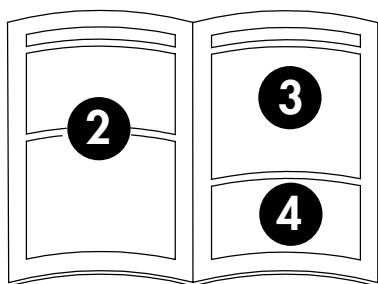
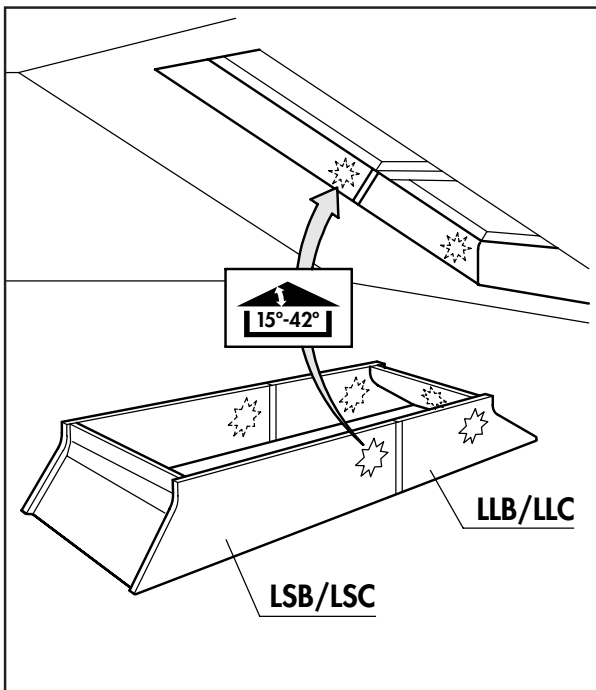
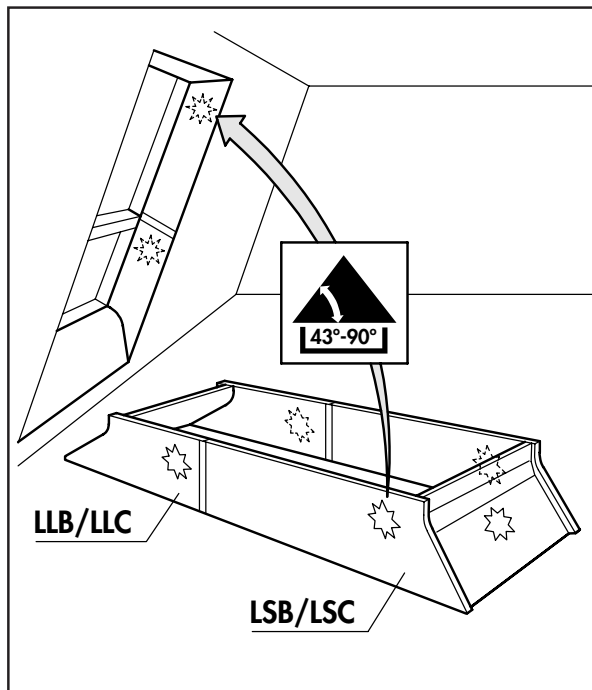

**ENGLISH:** Begin with illustrations 2-9 in installation instructions for **LSB/LSC**. The ☆ on **LLB/LLC** must point in the same direction as the ☆ on **LSB/LSC** (see illustration 6 in the instructions for **LSB/LSC**).

**DEUTSCH:** Die Montage beginnt entsprechend den Punkten 2-9 der Einbauanleitung für **LSB/LSC**. Der ☆ auf den **LLB/LLC** Teilen muß sich in derselben Position wie der ☆ auf den **LSB/LSC** Teilen befinden (siehe Abbildung 6 der **LSB/LSC** Anleitung).

**FRANÇAIS :** Commencer par les phases d'installation de 2 à 9 de la notice du **LSB/LSC**. Le signe ☆ sur le **LLB/LLC** doit se trouver du même côté que le signe ☆ du **LSB/LSC** (vous référer au schéma 6 de la notice du **LSB/LSC**).

**DANSK:** Start med illustration 2-9 i monteringsvejledning for **LSB/LSC**. ☆ på **LLB/LLC** skal vende samme vej som ☆ på **LSB/LSC** (jvf. illustration 6 i **LSB/LSC** vejledning).

**NEDERLANDS:** Begin met illustratie 2-9 van de instructies van de **LSB/LSC**. De ☆ bij **LLB/LLC** moet in dezelfde richting wijzen als ☆ bij **LSB/LSC** (zie ill. 6 in de instructies voor **LSB/LSC**).

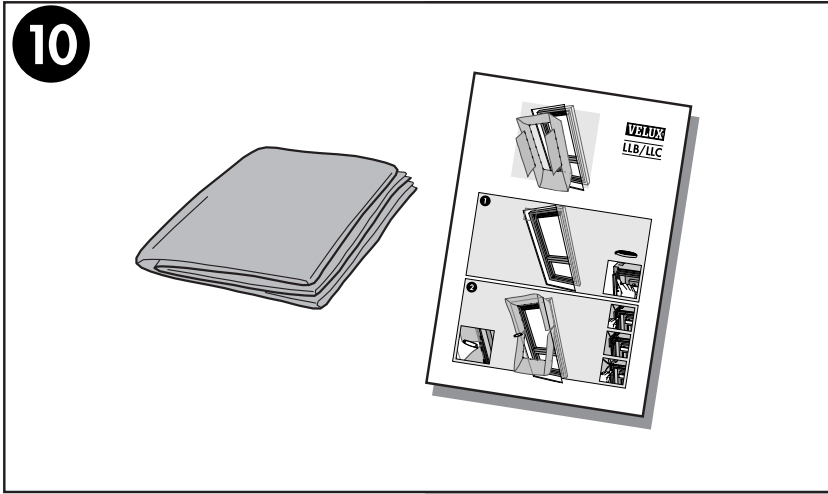

**ENGLISH:** Fit vapour barrier according to separate instructions.

**DEUTSCH:** Dampfsperre laut separater Anleitung montieren.

**FRANÇAIS :** Mettre en place le pare-vapeur suivant sa notice.

**DANSK:** Montér dampspærren i henhold til separat vejledning.

**NEDERLANDS:** Breng de dampremmende folie volgens de daarbijbehorende inbouw instructies aan

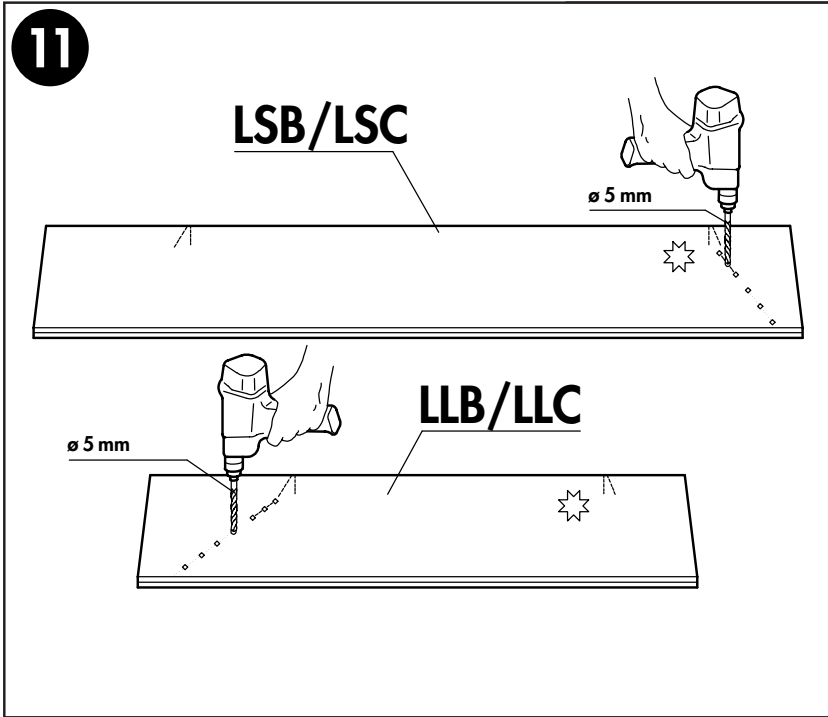

**ENGLISH:** LSB/LSC: Drill holes at the end to point upwards. LLB/LLC: Drill holes at the end to point downwards. **NB:** Do not separate side elements which have been stapled together.

**DEUTSCH:** LSB/LSC: Schraublöcher in der nach oben gehörenden Neigungslinie bohren. LLB/LLC: Schraublöcher in der nach unten gehörenden Neigungslinie bohren.

**Achtung:** Die zusammengeklammerten Seitenteile nicht trennen.

**FRANÇAIS :** Sur le LSB/LSC percer les trous du bout de l'élément latéral qui viendra en partie haute. Sur le LLB/LLC percer les trous du bout de l'élément latéral qui viendra en partie basse. **Nota :** Ne pas séparer les éléments latéraux agrafés ensemble.

**DANSK:** LSB/LSC: Bor huller i den ende, der skal vende opad. LLB/LLC: Bor huller i den ende, der skal vende nedad. **NB:** De sammenklammede sideplader må ikke skilles ad.

**NEDERLANDS:** LSB/LSC: Boor de gaten aan de uiteinden die aan de bovenkant van de interieurafwerking komen. LLB/LLC: Boor de gaten aan de uiteinden die aan de onderkant van de interieurafwerking komen. **Let op:** Zijpanelen die aan elkaar bevestigd zitten niet scheiden tijdens boren en zagen.

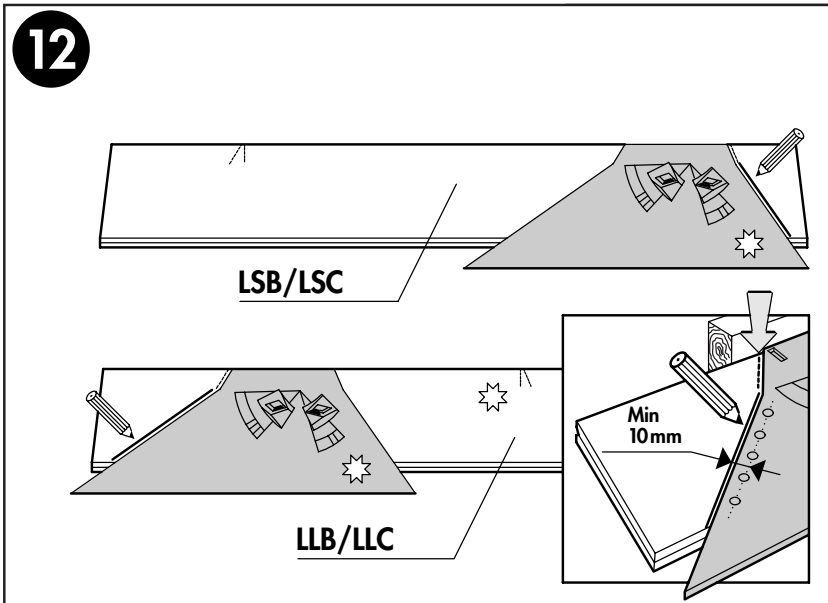

**ENGLISH:** LSB/LSC: Place template at the end to point upwards and mark side panel.

LLB/LLC: Place template at the end to point downwards and mark side panel.

**DEUTSCH:** LSB/LSC: Schablone am nach oben gehörenden Ende des Seitenteils anlegen, und Schnittlinie anzeichnen. LLB/LLC: Schablone am nach unten gehörenden Ende des Seitenteils anlegen und Schnittlinie anzeichnen.

**FRANÇAIS :** Sur le LSB/LSC, placer le gabarit du côté qui viendra en haut et marquer le panneau latéral. Sur le LLB/LLC, placer le gabarit du côté qui sera en bas et marquer le panneau latéral.

**DANSK:** LSB/LSC: Læg skabelonen i den ende, der skal vende opad og streg sidepladen op. LLB/LLC: Læg skabelonen i den ende, der skal vende nedad, og streg sidepladen op.

**NEDERLANDS:** LSB/LSC: Plaats de mal aan de kant die boven komt en teken het zijpaneel af. LLB/LLC: Plaats de mal aan de kant die onder komt en teken het zijpaneel af.

**13**

**ENGLISH:** **LSB/LSC:** Cut side panel/panels a distance of 20 mm from the groove line. **LLB/LLC:** Cut side panel/panels a distance of 880 mm from the groove line.

**DEUTSCH:** **LSB/LSC** Seitenteile: 20 mm hinter der Nutlinie absägen. **LLB/LLC** Seitenteile: Die Schnittlinie liegt 880 mm hinter der Nutlinie.

**FRANÇAIS :** Sur le **LSB/LSC**, découper le panneau latéral/les panneaux latéraux à une distance de 20 mm de la ligne de la rainure. Sur le **LLB/LLC**, découper le panneau latéral/les panneaux latéraux à une distance de 880 mm de la ligne de la rainure.

**DANSK:** **LSB/LSC:** Skær sidepladen/pladerne af 20 mm bag notlinien. **LLB/LLC:** Skær sidepladen/pladerne af 880 mm fra notlinien.

**NEDERLANDS:** **LSB/LSC:** Zaag de zijpanelen aan de bovenzijde schuin af en aan de onderzijde 20 mm van de gemarkeerde groeflijn. **LLB/LLC:** Zaag de zijpanelen aan de onderzijde schuin af en aan de bovenzijde op 880 mm afstand van de gemarkeerde groeflijn.

**14**

**ENGLISH:** Push home side panels into frame rebate. Mark line of ceiling/wall finish.

**DEUTSCH:** Seitenteile ganz in die Fensternut drücken. Verlauf der Innenverkleidung auf den Seitenteilen markieren.

**FRANÇAIS :** Enfoncer les panneaux latéraux dans la rainure du cadre fixe. Tracer sur ces panneaux latéraux l'alignement du placage intérieur.

**DANSK:** Pres sidepladerne i bund i vinduesnoten og streg dem op langs indervæggen.

**NEDERLANDS:** Duw de zijpanelen in de groef van het kozijn. Teken de lijn van het dakbeschot af op de zijpanelen.

**15**

**ENGLISH:** Cut on the outside of the marked line.

**DEUTSCH:** Seitenteile **vor** der Schnittlinie absägen.

**FRANÇAIS :** Couper côté extérieur de la ligne tracée.

**DANSK:** Sav på den udvendige side af opstregningen.

**NEDERLANDS:** Zaag aan de buitenkant van de afgetekende lijn.

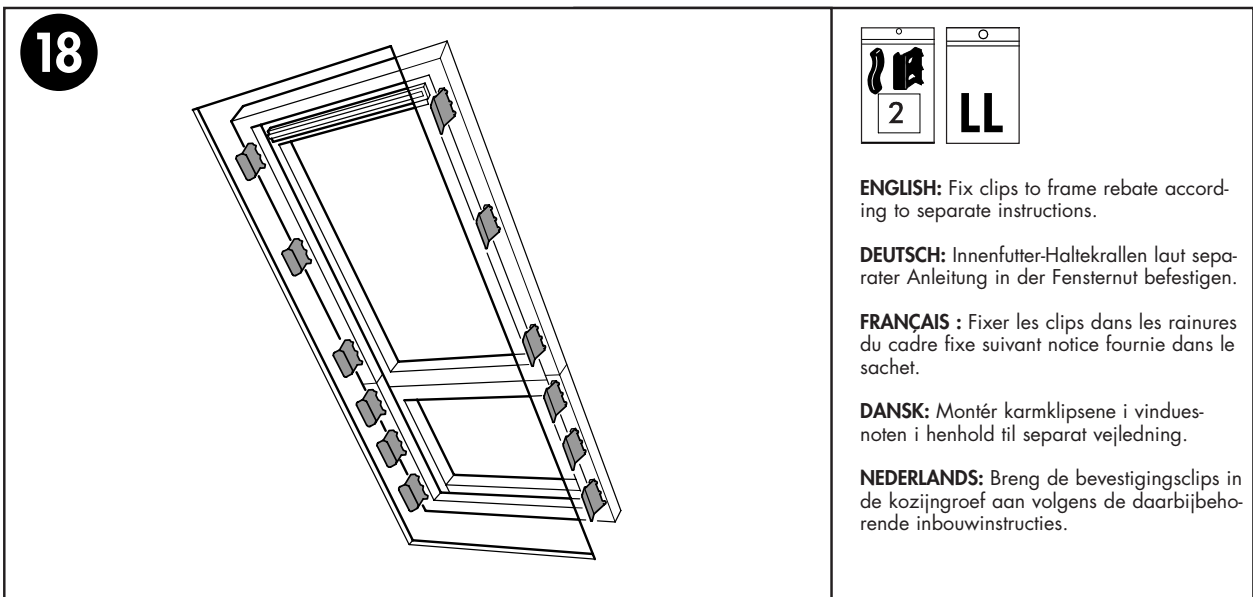
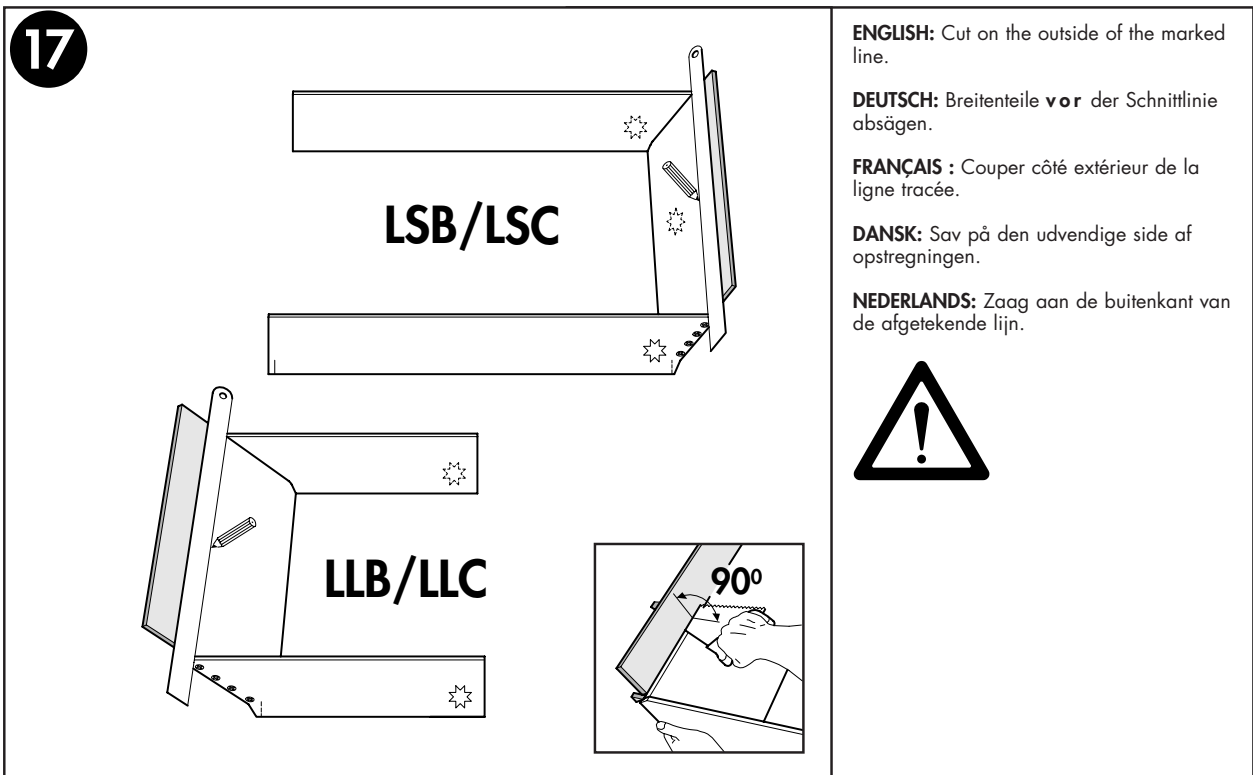
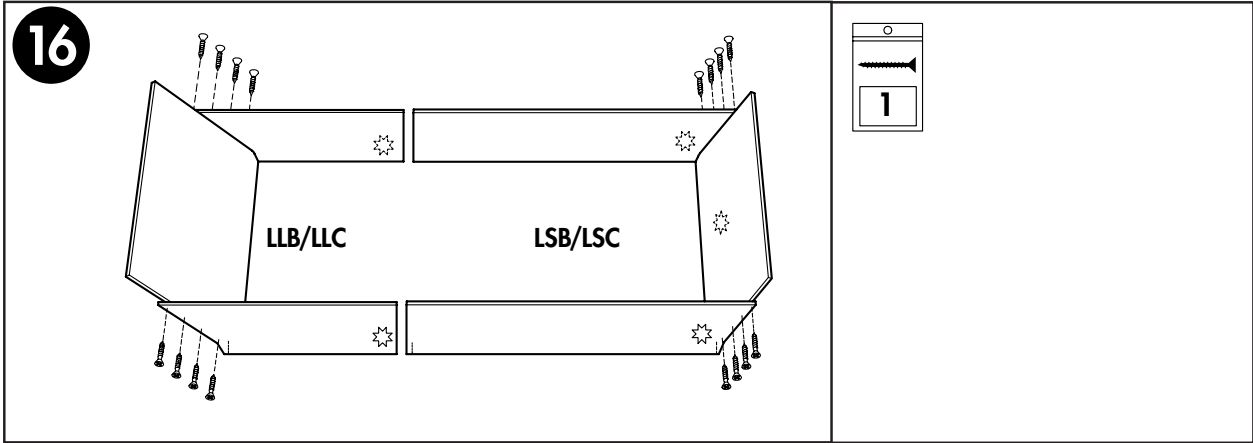

**19**

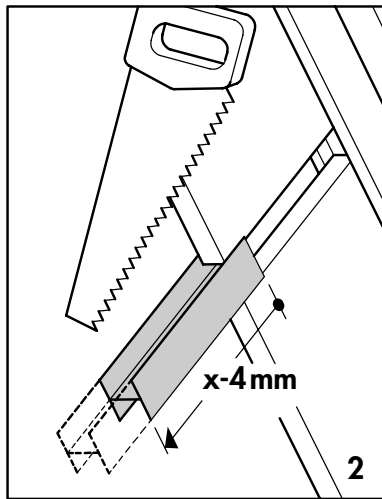
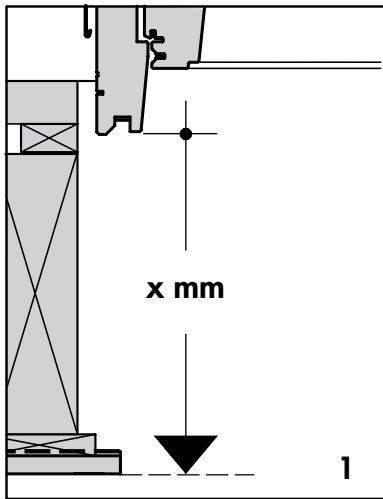
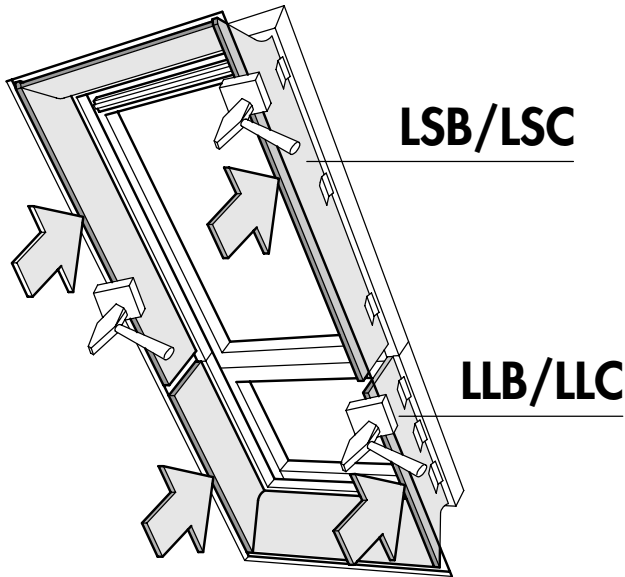

**ENGLISH:** Push lining home into frame rebate. Make sure that the side panels are fixed securely into the clips.  
Measure distance X mm from the inside of the frame to the ceiling finish (1). Cut out H-profile, X - 4 mm. Fix H-profile (2).

**DEUTSCH:** Das Innenfutter fest in die Fenster-  
nut drücken. Mit Hammer und Unterlegholz  
nachschielen.  
Abstand X mm von der Innenseite des Blend-  
rahmens zur Außenkante der Innenverklei-  
dung messen (1). H-Verbindungsprofil in der  
Länge X - 4 mm zuschneiden und montieren  
(2).

**FRANÇAIS :** Enfoncer l'habillage dans la  
rainure du cadre fixe. S'assurer que les  
panneaux latéraux sont fermement fixés  
dans les clips.  
Mesurer la distance X en mm entre l'intérieur  
du cadre fixe et le placage de sous-toiture,  
celui-ci compris (1). Sectionner le profile en H  
sur une longueur de X - 4 mm. Mettre en  
place le profile en H (2).

**DANSK:** Tryk lysningspanelet helt ind i bun-  
den af noten. Kontrollér, at sidepladerne  
sidder fast i klipsene.  
Udmål afstand X mm fra indersiden af kar-  
men til indervæggen (1). Skær H-profil til,  
X - 4 mm. Sæt H-profil fast (2).

**NEDERLANDS:** Duw de interieurafwerking op  
zijn plaats in de groef van het kozijn. Let  
erop dat de zijpanelen goed vast zitten op  
de clips.  
Meet de afstand X mm van de binnenzijde  
van het kozijn tot aan de binnenzijde van het  
dak (1). Zaag het H-profiel uit, X - 4 mm.  
Brenghet H-profiel aan (2).

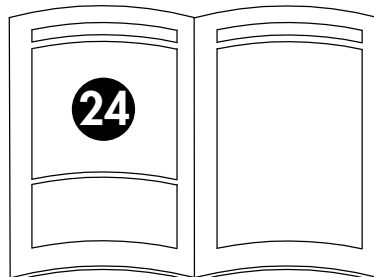
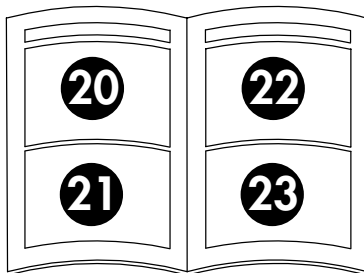

**ENGLISH:** Continue with illustrations 20-24 in  
the installation instructions for **LSB/LSC**.

**DEUTSCH:** Montage entsprechend den Punk-  
ten 20-24 der Einbauanleitung für **LSB/LSC**  
fortsetzen.

**FRANÇAIS :** Continuer ensuite par les phases  
20 à 24 de la notice du **LSB/LSC**.

**DANSK:** Fortsæt med illustration 20-24 i  
monteringsvejledning for **LSB/LSC**.

**NEDERLANDS:** Ga verder met illustratie 20-  
24 van de inbouw instructies van **LSB/LSC**.

**25**

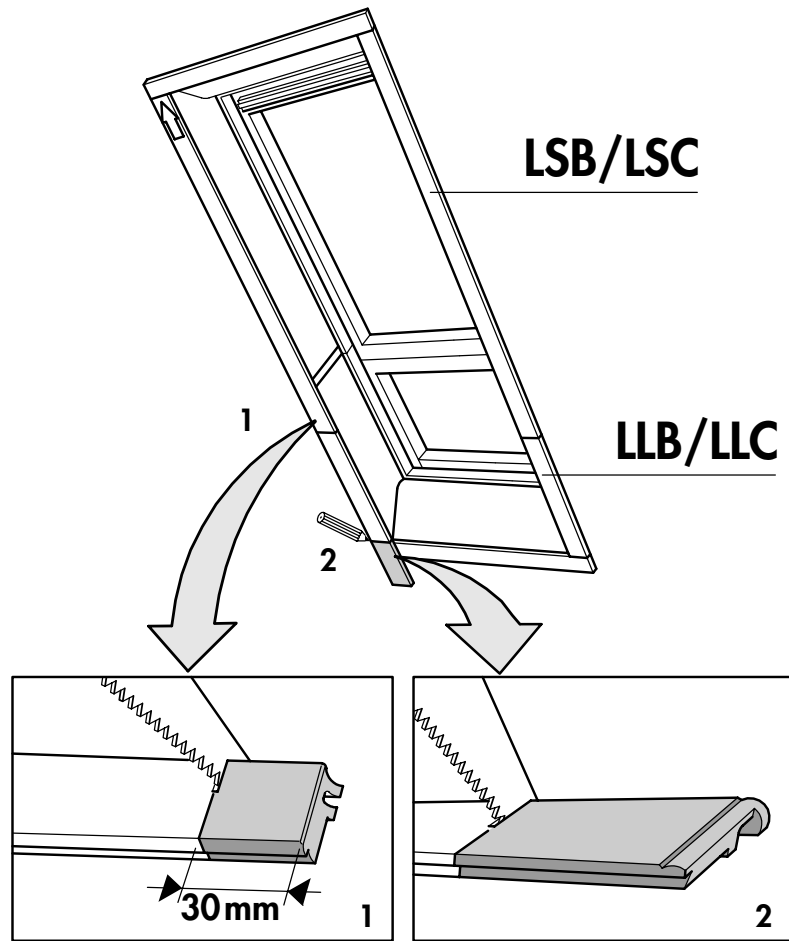

**ENGLISH:** Attention: Cut off grooved ends from vertical facings. Make sure that the horizontal facings are level and still engaged in clips on the lining, when the length of the vertical facings is measured.

**DEUTSCH:** Abgerundete Enden der Abdeckleisten abschneiden. Bevor jetzt die Längen der senkrechten Abdeckleisten gemessen werden, darauf achten, daß die waagerechten Abdeckleisten korrekt und fest in die Halteklipse der Innenfutter-Breitenteile eingearastet sind.

**FRANÇAIS :** Attention : mettre à longueur les baguettes verticales en enlevant la partie à bout arrondi. S'assurer que les baguettes horizontales sont toujours bien engagées dans les clips avant de prendre la mesure.

**DANSK:** Bemærk: Indfatningslisternes afrundede ende skæres af. Kontrollér, at de vandrette indfatningslister er i vater og fortsat er i indgreb med klips på lysningspanelet, når de lodrette indfatningslister måles op.

**NEDERLANDS:** Attentie: Snij ronde uiteinden af van verticale afdekljst. Zorg ervoor dat wanneer de lengte van de verticale afdeklatten wordt opgemeten, de horizontale afdeklatten waterpas in de clips gemonteerd zijn.



Contents • Inhalt • Éléments • Indhold • Inhoud

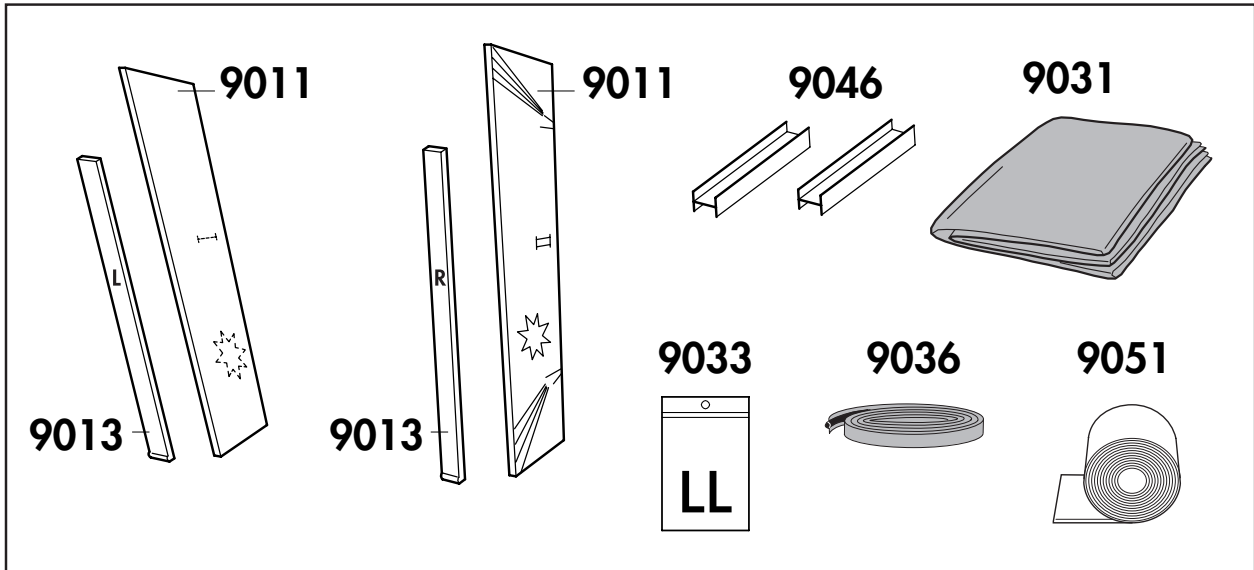

Components • Ersatzteile • Composants • Reservedele • Onderdelen

	Part number • Teilnummer • Référence • Delnummer • Onderdeelnummer				<p><b>ENGLISH:</b> If lining elements are needed please state the six-figure number and size of the lining, example: 759084-004.</p> <p><b>DEUTSCH:</b> Falls Sie Elemente bestellen, bitte die nebenstehende, sechsstellige Ziffer und die Größe des Innenfutters angeben, z. B. 759084-004.</p> <p><b>FRANÇAIS :</b> Si vous commandez les éléments d'habillage, ne pas omettre de stipuler la référence à six chiffres de l'article et le code numérique de sa dimension, exemple : 759084-004.</p> <p><b>DANSK:</b> Hvis De bestiller dele til lysningspaneler, anvendes det angivne 6-cifrede nummer samt panelets størrelsesbetegnelse: eksempel 759084-004.</p> <p><b>NEDERLANDS:</b> Indien u interieurafwerkingselementen nodig heeft, gelieve het 6-cijferig nummer en de maat van de interieurafwerking op te geven, bijv. 759084-004.</p>
	LLB		LLC		
	White • Weiß Blanc • Hvid • Wit	Pine • Kiefer Pin naturel • Fyr Grenen	White • Weiß Blanc • Hvid • Wit	Pine • Kiefer Pin naturel • Fyr Grenen	
9011	759084	759086	759085	759087	
9013	59558R	59548R	59558R	59548R	
9013	59558L	59548L	59558L	59548L	
9031	759353				
9033	790239				
9036	2670234				
9046	230110039	230111039	230110039	230111039	
9051	10505575				